

# Hormigonera slim

La hormigonera **siti** que ya conoces,  
ahora más ligero y más duradero.



Haz los cálculos:

 +  = 

durabilidad      ligereza      economia

Por cada hormigonera slim  
vendido, plantaremos un árbol.





# Conoce la Hormigonera Slim

Cuerpo del tambor, hélices y refuerzos construidos en acero especial de alto desempeño contra la abrasión, buscando mayor durabilidad con menor peso.



1



Cardán con protección de fácil acceso.

2



Depósito de agua más ligero con una capacidad de 300 litros, evitando el despilfarro.

3



El mejor conjunto hidráulico (reductor, motor y bomba hidráulica)

4



Globo fabricado con materiales nobles, aportando ligereza y durabilidad.

5



Anillo de calzada producido con material y proceso especial para mayor durabilidad.

6



Único en el mercado fabricado con sistema de doble apoyo de rodillos a cada lado (4 piezas en total)

7



Tolva de descarga con diseño cerrado, evitando el escape de material.

Escalera con peldaños antideslizantes y plataforma de chapa expandida, que además es más fácil de limpiar.



8

Sistema hidráulico con intercambiador de calor de rendimiento superior.



9

El chasis, fabricado en perfil tubular de alta rigidez, reduciendo la acumulación de material y personalizado, según modelo de camión.

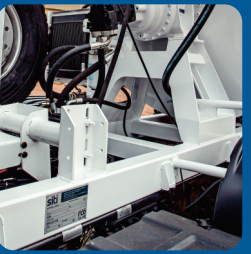

10

Mayor inclinación de montaje del tambor, favoreciendo el transporte en pendientes.



11

Carriles de extensión, mas ligeros fabricados en plástico de altas prestaciones, facilitando en manejo por parte del operador.



12

Chasis fabricado en una sola pieza, evitando montajes y tornillos, aportando mayor estabilidad al equipo.



13

Defensa trasera con aprobación INMETRO.



14



# Distribución de fuerzas

Simulaciones informáticas en software de elementos finitos, visando la optimización de los materiales y componentes utilizados, siempre con la garantía de calidad y durabilidad SITI.



## Especificaciones

<b>MODELO</b>		<b>SL8</b>
Capacidad de Carga	M <sup>3</sup>	8
Volumen Geométrico del Tambor	M <sup>3</sup>	13,1
Rotación Máxima del Tambor	rpm	16
Depósito de Agua	Litros	300
Depósito de Aceite Total	Litros	60
Volumen de Aceite Operativo	Litros	30
<b>DIMENSIONES</b>		<b>SL8</b>
Largo Total (A)	mm	6710
Longitud del Chasis (C)	mm	5700
Altura Total (B)	mm	2700
Centro de Gravedad (cargado)	mm	2220
Diámetro del Tambor (D)	mm	2250
Diámetro del Rodillo	mm	200
Ángulo del Tambor (E)	----	14°
Peso de la Estructura	Kg	3500

\*Valores de referencia, sujetos a cambio sin previo aviso.

\*\*Las dimensiones pueden variar según el modelo de camión.

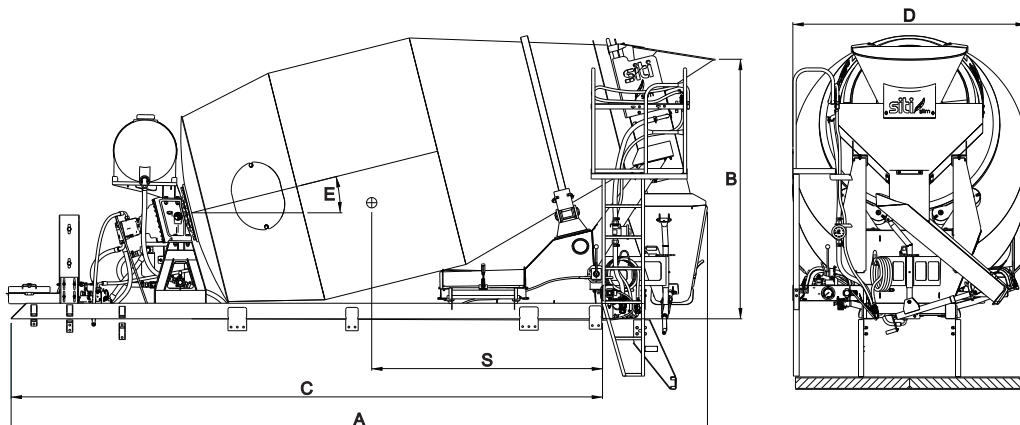



# Hélices

## Larga Vida

Las hélices y propulsoras "Larga Vida" o Larga Vida, están contruidos con materiales de alta calidad rendimiento, asegurando la durabilidad con menos peso.

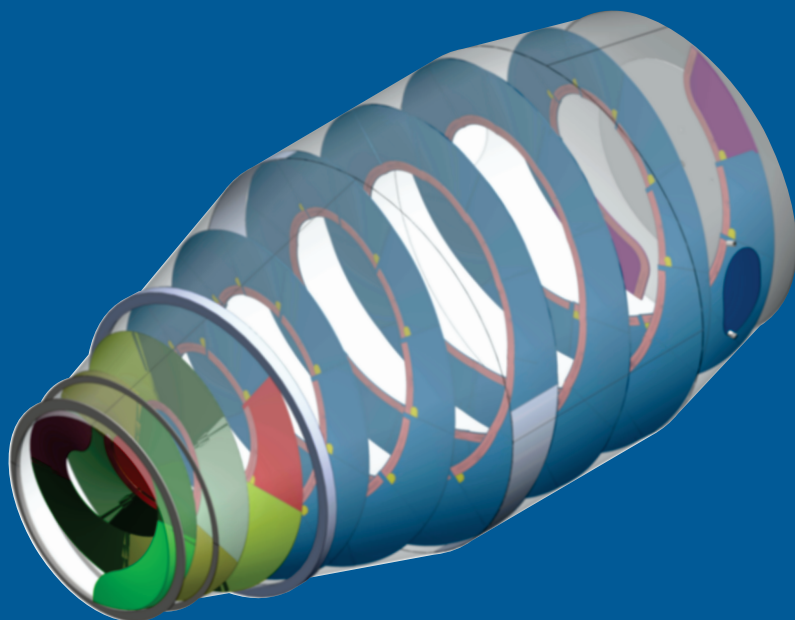

# Pintura

Las hormigoneras están completamente chorreadas y pintadas con pintura poliuretano tipo base / acabado con aplicación de varias manos, según norma de calidad SITI, siguiendo los colores y logo de cada cliente.

La Hormigonera SITI Slim, además de estar muy bien estudiada para traer beneficios a quien la adquiere, también ayuda al medio ambiente.

- El equipo más liviano ahorra combustible, por lo tanto, reduce la emisión de gases contaminantes.
- El tanque de agua de menor volumen evita el desperdicio innecesario de este importante activo.



Además, en SITI estamos comprometidos a plantar un árbol por cada hormigonera de concreto Slim vendida.

SITI

Av. Suécia, 564, Jd. Santa Terezinha Mogi Guaçi/SP – Brazil | CP 13848-315  
+55 (19) 3891-9700 | [siti@siti.com.br](mailto:siti@siti.com.br) | [www.siti.com.br](http://www.siti.com.br)