

Hélices

Longa Vida

As hélices e reforços "Longa Vida", são construídas com materiais de alto desempenho, garantindo durabilidade com menor peso.

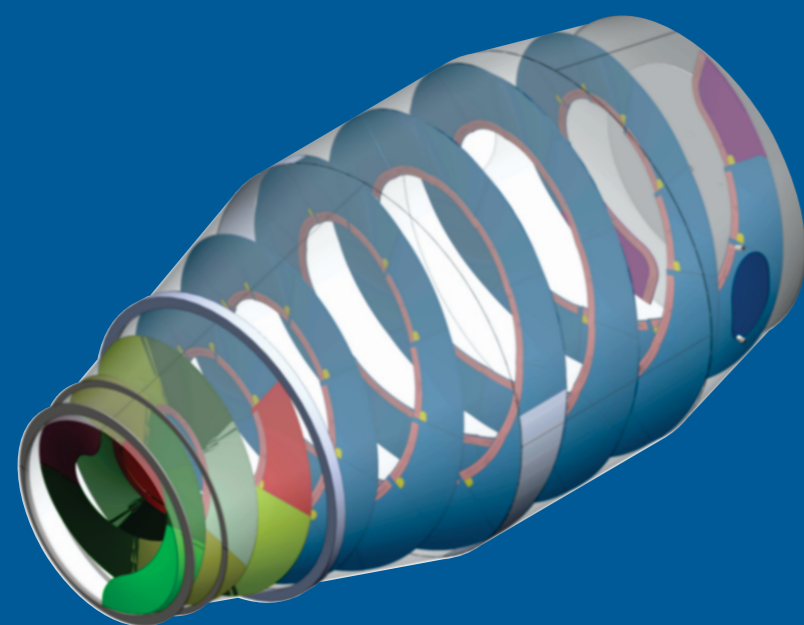

Pintura

As Betoneiras são totalmente jateadas e pintadas em tinta poliuretana tipo fundo/acabamento com aplicação de várias demãos conforme o padrão de qualidade SITI, seguindo cores e logotipo de cada cliente.

A Betoneira SITI Slim além de ser muito bem estudada para trazer benefícios para quem a adquire, ela também ajuda o meio ambiente.

- O equipamento mais leve economiza combustível, consequentemente diminui a emissão de gases poluentes.
- O tanque de água com menor volume evita o desperdício desnecessário desse bem tão importante.



Além disso, nós da SITI nos comprometemos a plantar uma árvore para cada Betoneira Slim vendida.

SITI

Av. Suécia, 564, Jd. Santa Terezinha, Mogi Guaçu/SP - Brasil | CEP 13848-315
(19) 3891-9700 | siti@siti.com.br | www.siti.com.br

Distribuição de forças

Simulações computacionais em software de elementos finitos, visando a otimização dos materiais e componentes utilizados, sempre com a garantia de qualidade e durabilidade SITI.

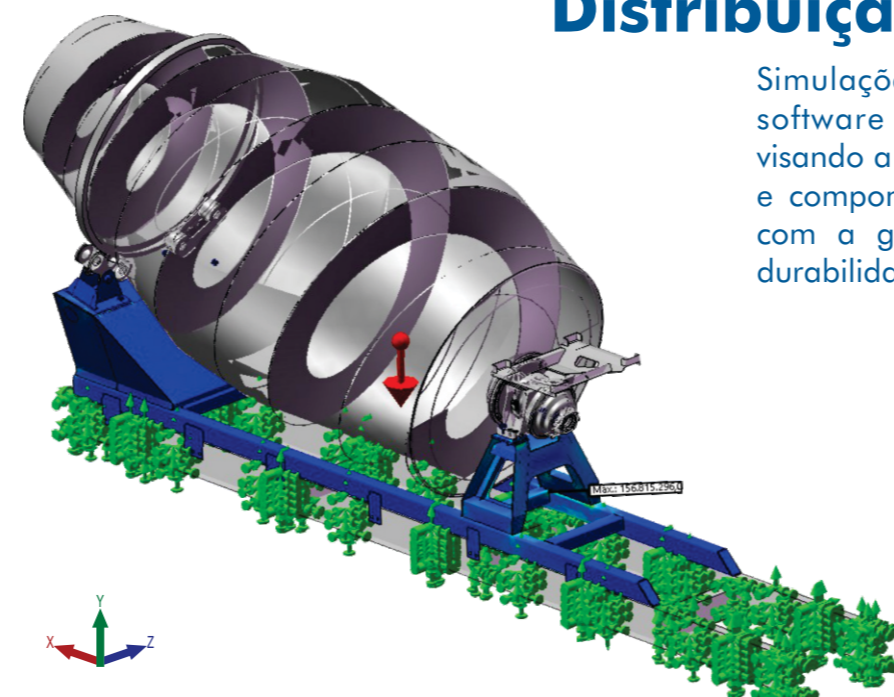

Especificações

MODELO		SL8
Capacidade de Carga	M³	8
Volume Geométrico do Tambor	M³	13,1
Rotação Máxima do Tambor	rpm	16
Reservatório de Água	Litros	300
Reservatório de Óleo Total	Litros	60
Volume de Óleo Operacional	Litros	30
DIMENSÕES		SL8
Comprimento Total (A)	mm	6710
Comprimento Chassi (C)	mm	5700
Altura Total (B)	mm	2700
Centro de Gravidade (carregado) (S)	mm	2220
Diâmetro do Tambor (D)	mm	2250
Diâmetro dos Roletes	mm	200
Ângulo do Tambor (E)	----	14°
Peso da Estrutura	Kg	3500

*Valores de referência, podendo sofrer alterações sem aviso prévio.
**As dimensões podem variar de acordo com o modelo do caminhão.

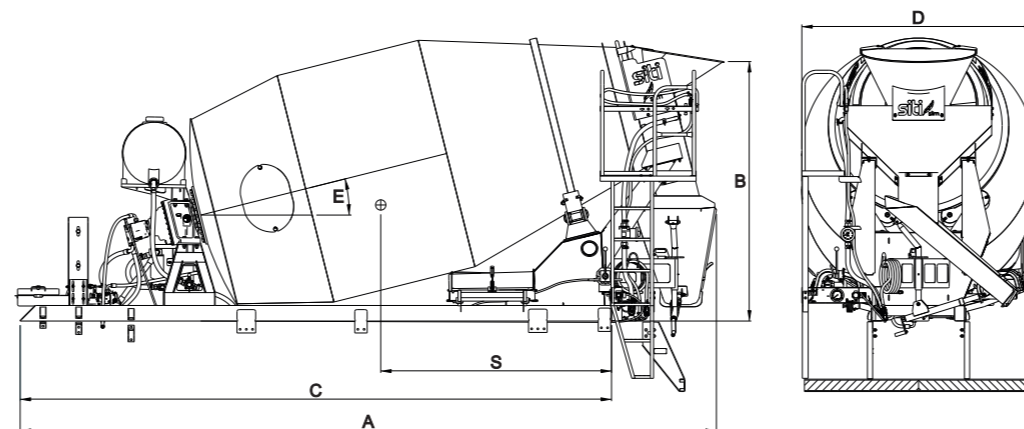

RCO
rco siti

INDÚSTRIA
BRASILEIRA

Betoneira slim

A betoneira **siti** que você já conhece, agora mais leve e durável.



Faça a conta:



durabilidade + leveza = economia

A cada Betoneira Slim vendida, nós plantaremos uma árvore.



siti

Conheça a Betoneira Slim

Corpo do tambor, hélices e reforços, construídos com aço especial com alto desempenho contra a abrasão, visando maior durabilidade com menor peso.



1



Cardan com proteção de fácil acesso.

2



Reservatório de água mais leve com capacidade de 300 litros, evitando desperdícios.

3



O melhor conjunto hidráulico (reductor, motor e bomba hidráulica) disponível no mercado.

4



Balão fabricado com materiais nobres, agregando leveza e durabilidade.

5



Anel de pista de rodagem produzido com material e processo especial para maior durabilidade.

6



Única do mercado fabricada com sistema de roletes de apoio duplo em cada lateral (04 peças no total) montados em rolamentos de 1ª linha com vedações.

7



Tremonha de descarga com design fechado, evitando escape de material.

8



Escada com degraus antiderrapantes e plataforma em chapa expandida, apresentando também mais facilidade de limpeza.

9



Sistema hidráulico com trocador de calor com rendimento superior.

10



Chassi da betoneira fabricado em perfil tubular de grande rigidez, reduzindo acúmulo de materiais e customizada conforme modelo do caminhão.

11



Maior inclinação de montagem do tambor, favorecendo o transporte em acíves.

12



Calhas prolongadoras mais leves produzidas em plástico de alto desempenho, facilitando o manuseio pelo operador.

13



Chassi fabricado em peça única, evitando montagens e parafusos, agregando maior estabilidade ao equipamento.

14



Para-choque traseiro com homologação junto ao INMETRO.