



CDR - 60

Este modelo, que inclui uma caixa para estocagem de agregados com 04 divisórias, sistema de alimentação através de moega, transportador e calha rotativa é uma evolução da Central CDR-40, trazendo eficiência e alta produção de concreto.



Produção Nominal - 60 m³/h



Produção de concreto por ciclo - 8m³

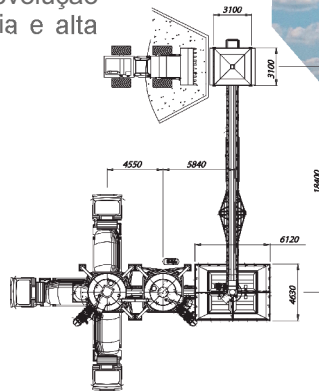

CENTRAL DE CONCRETO

Produção Nominal	60 m ³ /h
Produção de concreto por ciclo	8 m ³
Caixa de agregados	
Capacidade total	50 / 60 / 80 m ³ (4 compartimentos)
Balança de agregados	
Capacidade	18.000 kg / 12 m ³
Células de Carga	4 x 5.000 kg com suporte articulável, IP 67
Transportador de alimentação da caixa de agregados	
Largura da Correia	24"
Distância entre eixos	21.500 mm
Velocidade máxima da correia	90 m/min
Motorreductor	25 CV
Cavaletes de roletes	Com 3 roletes
Silo	
Capacidade	70 m ³ / 98 t (até 4 silos) – outras capacidades sob consulta
Balança de Cimento	
Capacidade	5.000 kg / 3,57 m ³ , outras capacidades sob consulta
Células de Carga	3 x 2.000 kg, IP 67
Rosca Transportadora Tubular para silo adicional	
Transportador de Correia	
Largura da Correia	24"
Distância entre eixos	11.500 mm
Velocidade máxima da correia	95 m/min
Motorreductor	10 CV
Cavaletes de roletes	Com 3 roletes
Sistema de água	Balança para 1.500 l de água, Válvula Pneumática e Bomba d'Água
Compressor de ar	40 PCM, 175 PSI, 360 l, 10 CV
Painel de Comando	
Tensão e frequência de alimentação	220 ou 380 VAC – Trifásico / 60Hz
Potência consumida	45 KVA / 55 A* *Pode variar de acordo com a versão e opcionais.
Sistema de Automação	Incluso

